

SEA.CX

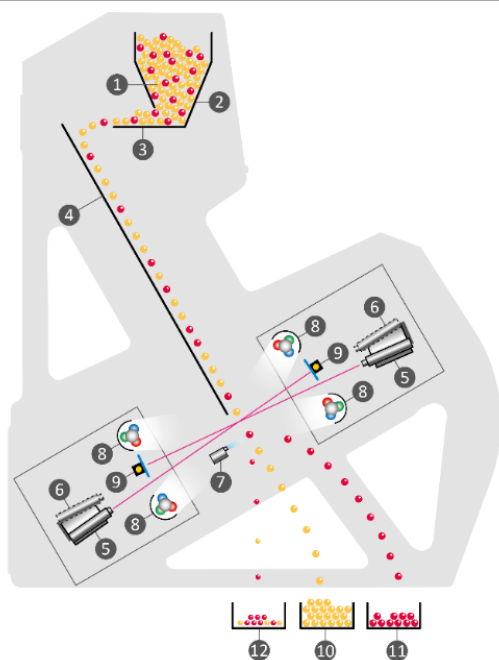

La seleccionadora por color SEA.CX de Cimbria ofrece la última tecnología RGB Full-Color con resolución óptica de 0.06 mm para cumplir con los estándares de calidad más exigentes con respecto a semillas, granos, alimentos y productos no alimentarios



PROCESO

1. Producto a seleccionar
2. Tolva de alimentación
3. Alimentador vibrante
4. Canales de alimentación
5. Cámaras RGB Full-Color
6. NIR, InGaAs y cámaras UV (opcional)
7. Eyectores
8. Iluminación
9. Retroiluminación
10. Salida de producto seleccionado
11. Salida de producto rechazado
12. Salida de los rebotes



CARACTERÍSTICAS PRINCIPALES

- Hasta 4 secciones para el repaso simultáneo
- Disponible en configuración con repaso, doble repaso o reverse sorting
- La adquisición de imágenes corresponde perfectamente a la realidad
- Análisis de color como el del ojo humano
- Se puede controlar y reprogramar incluso de forma remota con las recetas personalizadas del cliente

ELECTRÓNICA

- Tarjetas electrónicas fácil de reemplazar
- Las funciones de diagnóstico automático y calibración automática garantizan las mejores prestaciones operativas
- La conexión Ethernet permite el control en tiempo real y la asistencia remota
- Sistema OPC (opción)

SISTEMA DE EXPULSIÓN

- N.54 Eyectores por canal
- Las electrovalvulas trabajan a una velocidad de 1.000 ciclos/s garantizados hasta 2 billones de ciclos
- Tiempo y duración de los eyectores ajustable según las necesidades

SISTEMA ÓPTICO

- La versión estándar de SEA.CX tiene cámaras RGB Full-Color (frontales y traseras) con 4096 píxeles trabajando en el espectro visible. El sistema de inspección reconoce 16 millones de colores que, combinados con una resolución óptica de 0,06 mm, ve casi como el ojo humano
- Cámaras NIR y/o InGaAs y/o UV adicionales (opcional)
- Velocidad de escaneo de hasta 15.000 Hz
- Resolución óptica 0,06 mm (60 μm)
- El software controla 14 familias de defectos
- Shape-sizing (control de la forma) integrado en el sistema
- Control y ajuste del tamaño del defecto
- Luz LED activa y background (fondo)

MECÁNICA

- Disponible de 0,5 a 7 canales
- Canales reversibles
- Las cajas ópticas basculantes simplifican la limpieza y el mantenimiento
- La presurización y la estructura hermética evitan la entrada de polvo
- Sistema de limpieza programable automático
- Sistema de refrigeración para conceder la temperatura ideal dentro de las cajas ópticas
- Predisposición para la instalación del sistema de aspiración



EXAGON HMI

- El sistema operativo Windows 10® permite el uso fácil y una conexión inteligente a las redes de los clientes
- Alta visibilidad en condiciones de poca luz gracias a su pantalla táctil HD de 15 pulgadas Full-Color
- Gráficos intuitivos e interfaz multilingüe para programar y controlar las recetas de una manera fácil y rápida
- Recetas fácilmente personalizables (puede almacenar hasta 200) nombradas según la necesidad del usuario
- Función mark-good, mark-bad
- Modo de programación Out of good
- Sistema sinóptico activo con estado de la máquina (vibradores y sensibilidad)
- Estado de la máquina y control de la capacidad de producción
- Estadísticas en tiempo real (por ejemplo, rechazos/s, rendimiento, rechazo/canal y otros)
- Copia de seguridad de datos

- Control del producto adentro de la tolva (sensores de nivel)
- Estado del PLC
- Alarmas e instrucciones para restaurar la funcionalidad

CONFIGURACIÓN DE SEA.CX

Frente		Atrás	
T	+	T	Versión estándar. n.2 Cámaras RGB Full-Color/canal (frontal y trasera)
T	+	TN	n.2 Cámaras RGB Full-Color/canal (frontal y trasera) + n.1 cámara/canal inclinación NIR adicional (en la parte trasera)
TN	+	TN	n.2 Cámaras RGB Full-Color/canal (frontal y trasera) + n.2 Cámara/canal inclinación NIR adicional (frontal y trasera)
T	+	TR	n.2 Cámaras RGB Full-Color/canal (frontal y trasera) + n.1 Cámara InGaAs adicional /canal (en la parte trasera)
TR	+	TR	n.2 Cámaras RGB Full-Color/canal (frontal y trasera) + n.2 cámara InGaAs adicionales/canal (frontal y trasera)
TN	+	TR	n.2 Cámaras RGB Full-Color/canal (frontal y trasera) + n.1 Cámara NIR adicional/canal (frontal) + n.1 Cámara InGaAs adicional/canal (parte trasera)

T= Cámara RGB Full-Color / N=Cámara NIR / R=Cámara InGaAs

* Bajo pedido, la versión **Plus** precableada está disponible para instalar cámaras adicionales en el futuro

EQUIPO EXTERNO NECESARIO PARA EL CORRECTO FUNCIONAMIENTO*

- Fuente de alimentación monofásica de 230VAC – 50/60Hz
- Estabilizador de voltaje (estrictamente necesario)
- Sistema neumático que incluye compresor rotativo, tanque, filtros y secador
 - ISO 8573-1:2010 [5:4:3] para PRODUCTOS NO ALIMENTICIOS
 - ISO 8573-1:2010 [1.2.1] para PRODUCTOS ALIMENTICIOS
- Manguera de suministro de aire de 1" de diámetro mínimo
- Bastidor de soporte (mínimo un metro de espacio libre a cada lado)
- Tolvas de alimentación y descarga (suministro opcional de Cimbria)
- Sistemas de transportadores de productos
- Conexión rápida a Internet

*El cliente debe proporcionar e instalar lo anterior

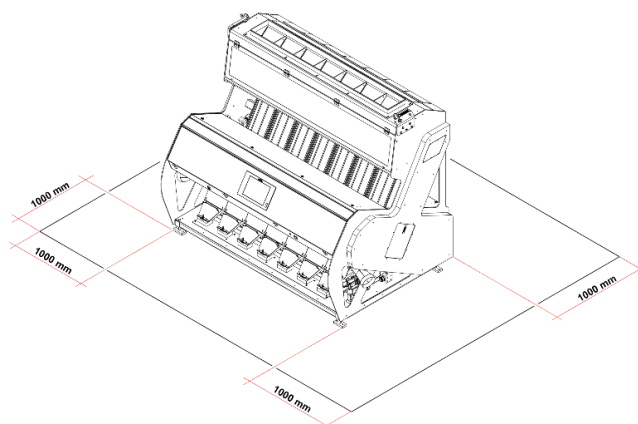









Dejar al menos un metro de espacio libre alrededor del seleccionadora

DATOS TÉCNICOS

- Blanco RAL 9003 Estándar (colores personalizados como opción)
- Temperatura de trabajo en ambiente de trabajo mín. +5°C máx+35°C
- Protección IP 55
- Certificado de conformidad CE
- 2006/42/CE sobre la seguridad de las máquinas
- 2014/30/CE sobre la Compatibilidad Electromagnética
- Compatible con los estándares UL y CSA
- Certificado de estándares ATEX (opcional)
- Clasificadora en acero inoxidable AISI 316 L (opcional)

DATOS TÉCNICOS DE LA MÁQUINA

		0,5	1	1,5	2	3	4	5	6	7
										
No. de alimentadores/canales vibrantes		1	1	1,5	2	3	4	5	6	7
No. de cámaras (frontal + trasera)		2	2-4	2-4	4-8	6-12	8-16	10-20	12-24	14-28
No. eyectores/disparos		27	54	77	108	162	216	270	324	378
Consumo de aire comprimido (valor máximo a 6 bar)	l/min	150	300	450	600	900	1200	1500	1800	2100
	m³/h	9	18	27	36	54	72	90	108	126
Manguera de aire comprimido	∅	1"								
Fuente de alimentación/frecuencia	V/Hz	230VAC - 50/60Hz - 1 Ph (L + N + PE)								
Consumo de energía (valor máximo)	KW	0,8	0,8	0,8	1,5	1,5	2,3	2,3	2,7	2,7
Absorción de potencia (valor máximo)	A	3,1	3,1	3,1	6,4	6,4	9,7	9,7	11,8	11,8

SISTEMA DE ASPIRACIÓN

	0,5		1		1,5		2		3		4		5		6		7	
	m³/h	l/min	m³/h	l/min	m³/h	l/min	m³/h	l/min	m³/h	l/min	m³/h	l/min	m³/h	l/min	m³/h	l/min	m³/h	l/min
Extracción	500	8333	500	8333	500	8333	1000	16667	1000	16667	2000	33333	2000	33333	3000	50000	3000	50000

* El usuario debe asegurar, cerca de las rejillas de ventilación de aspiración, una prevalencia de aire de 150 mm H²O.

**Valores mínimos de caudal requeridos por la máquina para procesar un producto altamente contaminado

DIMENSIONES (mm/in)

	0,5		1		1,5		2		3		4		5		6		7	
	mm	in	mm	in	mm	in	mm	in	mm	in	mm	in	mm	in	mm	in	mm	in
Largo	935	36,81	935	36,81	935	36,81	1510	59,44	1510	59,44	1915	75,39	1915	75,39	2465	97,04	2465	97,04
Ancho	1690	66,53	1690	66,53	1690	66,53	1690	66,53	1690	66,53	1690	66,53	1690	66,53	1690	66,53	1690	66,53
Alto	2100	82,67	2100	82,67	2100	82,67	2100	82,67	2100	82,67	2100	82,67	2100	82,67	2100	82,67	2100	82,67

PESO (Kg/lbs)

	0,5		1		1,5		2		3		4		5		6		7	
	Kg	lbs	Kg	lbs	Kg	lbs	Kg	lbs	Kg	lbs	Kg	lbs	Kg	lbs	Kg	lbs	Kg	lbs
Peso	700	1543	750	1653	800	1764	1000	2205	1060	2337	1250	2756	1300	2866	1600	3527	1650	3638